

Spécifications

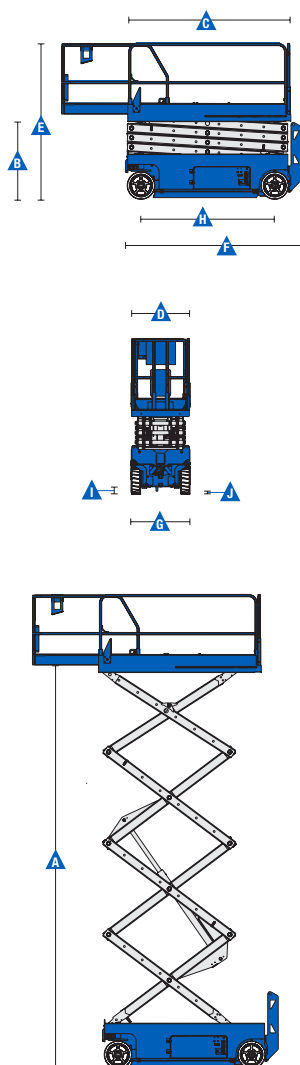

Modèles	GS™ -4047
---------	-----------

Dimensions

Hauteur de travail* max	13,70 m
a Hauteur plancher max. (avec capteur de charge)	11,70 m
b Hauteur plancher – position repliée	1,43 m
c Longueur panier - extérieur	2,26 m
avec extension	3,18 m
Extension coulissante du panier	0,91 m
d Largeur panier - extérieur	1,16 m
Hauteur barrières de sécurité	1,10 m
Hauteur plinthe	0,15 m
e Hauteur - position repliée : barrières de sécurité repliables	2,54 m
barrières abaissées	1,95 m
f Longueur - repliée	2,48 m
- étendue	3,18 m
g Largeur	1,19 m
a Empattement	1,85 m
a Garde au sol - centre machine	0,10 m
a Garde au sol - barre antirenversement	1,9 cm

Productivité

Nombre de personnes en nacelle (int./ext.) ¹	3/-
Capacité de charge	350 kg
Capacité de charge - extension de plateforme	113 kg
Conduite à hauteur	Maximale
Vitesse de translation – position repliée	3,2 km/h
Vitesse de translation – position déployée	0,8 km/h
Aptitude en pente - position repliée**	25%
Rayon de braquage – intérieur	Nul
Rayon de braquage – extérieur	2,3 m
Vitesse de montée et de descente	71/41 sec
Contrôles	Proportionnels
Entraînement	Sur roues avant
Freins multi disques	Sur roues arrière
Pneus non marquants	38 x 13 x 28 cm

Alimentation

Alimentation	24 V DC, 300 Ah (quatre batteries 12V 150 Ah - en séries parallèles)
Capacité système hydraulique	28.4 L

Émissions sonores et niveau de vibration

Niveau de pression acoustique (au sol)	< 70 dBA
Niveau de pression acoustique (au panier)	< 70 dBA
Vibration	<2,5 m/s ²

Poids***

Poids	3 260 kg
-------	----------

Conformité aux normes

Directives européennes : 2006/42/CE - Machines (refonte EN280); 2004/108/CE (CEM) ; 2006/95/CE (Basse tension)

¹ Usage en intérieur uniquement

* Hauteur de travail = Hauteur de plancher + 2 m.

** L'aptitude en pente indique la capacité à gravir les pentes. Se référer au Manuel de l'Opérateur pour le degré des pentes autorisé.

*** Le poids varie en fonction des options et des normes des pays où la machine est livrée.



Ciseaux électriques automoteurs

GS™ -4047

Caractéristiques

Caractéristiques standard

Dimensions

GS-4047

- Hauteur de travail 13,70 m
- Jusqu'à 350 kg de capacité de charge

Productivité

- Barrières de sécurité repliables avec portillon à ouverture totale
- Système de commande Smart Link™ (joystick, 2 vitesses de levage, 2 vitesses d'entraînement proportionnel commutables, système de diagnostic convivial)
- Prise d'alimentation sur le châssis
- Commande du panier avec témoin de charge de batterie
- Système d'auto diagnostic embarqué
- Précâblage 220V dans le panier
- Anneaux d'arrimage incorporés
- Descente de secours manuelle de la nacelle
- Panneaux de commandes panier et sol équipés d'interrupteurs d'arrêt d'urgence
- Freins multi disques sur roues arrière
- Freinage dynamique hydraulique sur roues avant
- Débrayage manuel des freins
- Coffre des batteries et module d'alimentation pivotant pour faciliter la maintenance
- Protection anti-nids de poule
- Alarme de dévers
- Alarme de descente
- Feux à éclats
- Avertisseur sonore
- Compteur horaire
- Capteur système de surcharge répondant à la norme EN 280
- Connecteur de télématiques

Alimentation

- Batterie 24 V CC
- Chargeur universel automatique des batteries intégré (20 Amp)

Configuration simple selon vos besoins

Panier

- Panier acier 2,26 x 1,16 m
- Extension de panier 0,91 m

Alimentation

- 24 V 300 Ah (quatre batteries 12V 150 Ah - en séries parallèles)

Entraînement

- 4x2

Pneus

- Non marquants-bandage plein

Options et accessoires

Options de productivité

- Prise air comprimé
- Alimentation dans le panier (incl. fiche et prise/disjoncteur différentiel sur demande)
- Huile hydraulique biodégradable⁽²⁾
- Track & Trace⁽¹⁾ (unité GPS avec géolocalisation machine et informations travaux en cours)
- Alarme de déplacement
- Klaxon



⁽¹⁾ Abonnement 2 ans compris

⁽²⁾ Disponible sur certains modèles uniquement. Contactez votre revendeur Genie pour plus d'informations.

⁽³⁾ Pour les modèles d'extérieur uniquement - inutile sur les modèles d'intérieur.